



SHIMANO

Программа

SHIMANO

- **Катушки**
 - Технология
 - Модели
- **Удилища**
 - Материал и компоненты
- **Карповые удилища**
 - Щука, Судак & Окунь
 - Форель
- **Ловля хищника**
 - Щука, Судак & Окунь
 - Форель
 - S.T.C. Удилища
- **Матч & Фиидер**
- **Ловля в солёной воде**
- **Лески**



Холодная ковка (фирменная технология Shimano) является сердцем Shimano-вского качества, разработок и производства. Это позволяет произвести компоненты из цельного куска металла, что обеспечивает повышенную прочность, высокую стойкость к получению механических повреждений и воздействию агрессивной среды. Метод холоднойковки используется при производстве главной пары, шпурь и ручек катушек.

Данное преимущество используется, как при производстве товаров для рыбалки, так и вело компонентов.



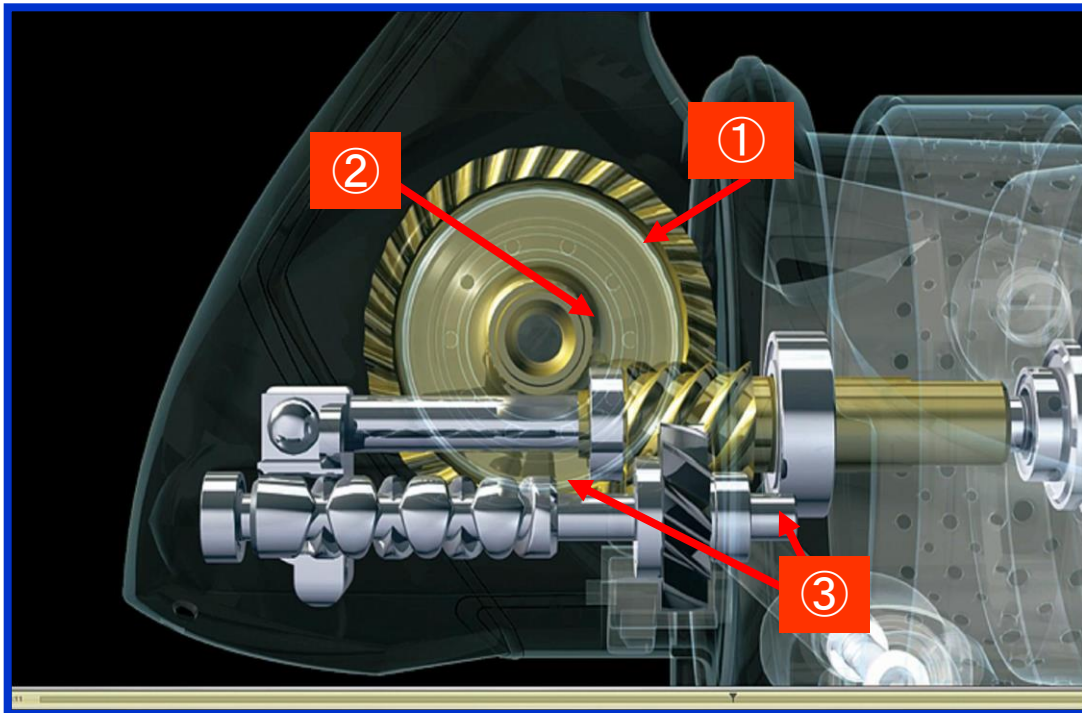

① Увеличенный размер главной шестерни

② Смещение оси главной пары к оси ведомой шестерни

③ 2 опорных подшипника поддерживают ведомую шестерню

Улучшено передачи мощности и **более плавное вращение**

[Movie x ship](#)



① Увеличенный размер главной шестерни





② Смещение оси главной пары к оси ведомой шестерни

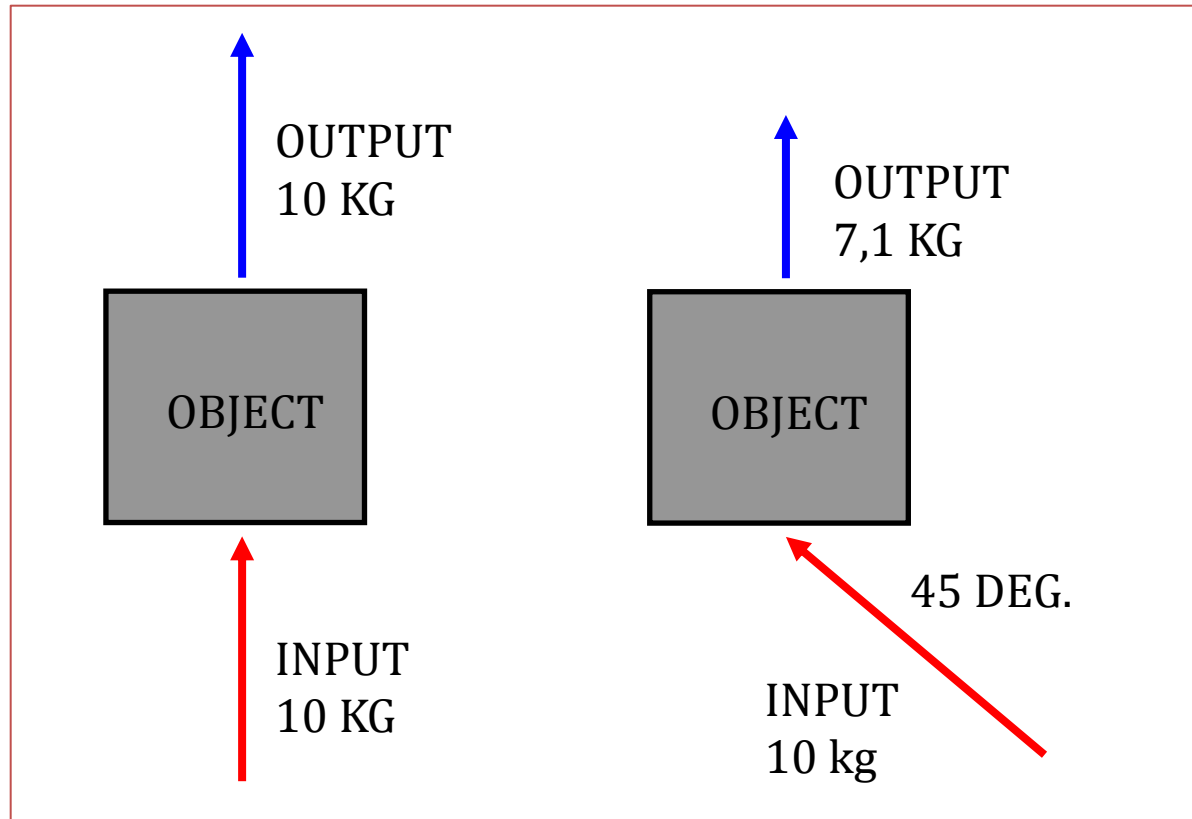

X-SHIP Уменьшает потерю мощности



Бортик шпули AR-C помогает делать заброс более дальним
Уменьшает зазоры между витками и предотвращает формирование узлов.

Более узкий конус схода лески при забросе, что уменьшает возможность запутывания за входное кольцо.

- **Более дальний заброс**
- **Лучшее управление забросом**

CI4+

Новый материал CI4+ в **2,5 раза жестче** чем CI4

Более жесткий корпус

Как результат – меньшее изнашивание внутренних частей

Более жесткий ротор

Позволяет Вам применять катушку большего размера или с полностью затянутым фрикционом без опасения что ротор будет задевать шпулю.

Можно использовать меньше материала (MAGNUMLITE ROTOR) без потери мощности.

MAGNUMLITE ROTOR

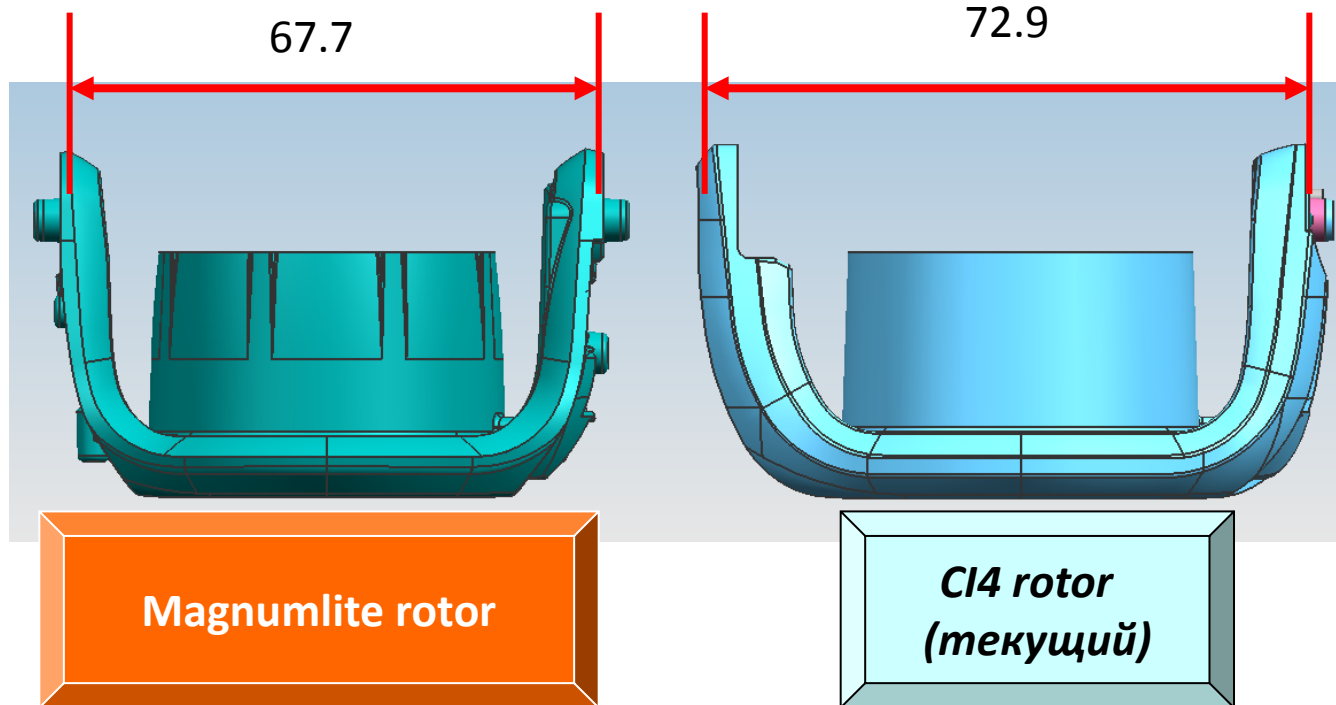

ВЕС 13,6g

ИНЕРЦИЯ 39

19,4g

50

※ ИНЕРЦИЯ отображает чувствительность ротора

Ротор легче на **30%!**

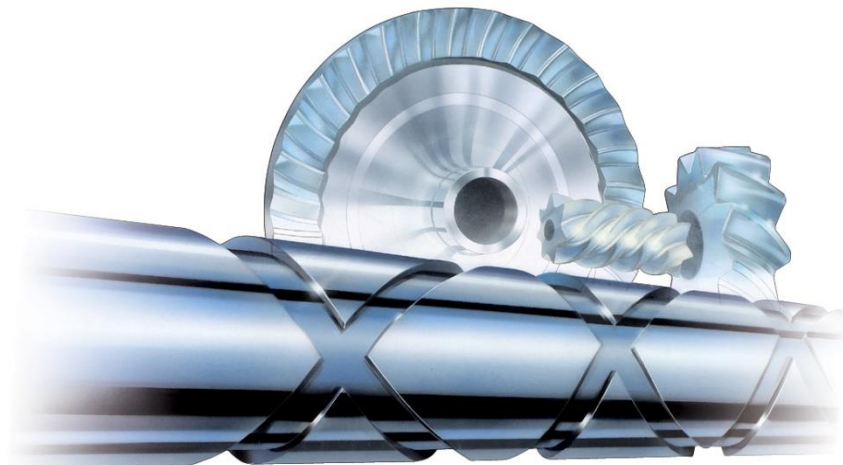

AeroWing II система укладки с применением бесконечного винта и микромодулем создающим систему для оптимальной скорости колебания обеспечивающую равномерную укладку исключающую потери дальности при забросе.

В отличии от других систем укладки лески, AeroWing II обеспечивает идеальную намотку лески, что позволяет производить более дальние забросы.

Тем самым вы сможете производить более дальние забросы приманки, прикладывая меньше усилий.

Данная система доступна для катушек модельного ряда выше Technium



Varispeed II перемещает шпулю катушки в 2-х скоростях (подача шпули вверх быстрее, чем возвратное движение) обеспечивая тем самым плотную намотку лески.

Varispeed II позволяет делать более дальние забросы и уменьшает шанс врезания лески между витков при вываживании рыбы.

Varispeed II доступна на катушках Exage

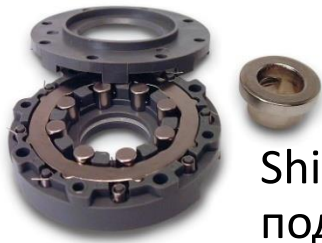

Shimano это единственная компания владелец производства подшипников.

Этот образчик превосходного инженерного искусства удерживает основной вал (ось) и обеспечивает безграничность превосходных характеристик антиреверса.

Роликовый подшипник Shimano обеспечивает производительность, эквивалентную 3-4 шарикоподшипникам, которые находятся на рынке.



Dyna-Balance уменьшает колебание во время вращения ротора, что повышает чувствительность и гладкость хода. Используя компьютерную балансировку Shimano добивается распределение веса ротора, что приводит к уменьшению вибраций.



Специальная рифлёная конструкция Shimano Power Roller значительно снижает перекручивание лески.

Благодаря данной системе мы можете пользоваться как тонкими моно лесками так и плетёнками.

Product line up



Movie Stella SW

STELLA SW



ICAST 2013
BEST OF SHOW SALTWATER REEL CLASS



STELLA SW



POWER ALUMINIUM BODY

X
RIGID BAIL



X
RIGID HANDLE



X
RIGID ROTOR



X
RIGID GEAR



X
TOUGH DRAG



X X
SHIELD PROTECT



Saragosa SW

2013-2014

НАДЁЖНЫЙ И ХОРОШО ВЫГЛЯДЯЩИЙ , ВЕЗДЕ БУДЕТ ИМЕТЬ УСПЕХ

- ГИБРИДНЫЙ КОРПУС И РОТОР ХGT-7
- X-SHIP
- VARISPEED II
- ХОЛОДНО КОВАННАЯ ГЛАВНАЯ ПАРА
- ХОЛОДНО КОВАННАЯ ШПУЛЯ (НЕ ЗАПАСНАЯ)
- X-SHIELD (ВЛАГОЗАЩИТНЫЙ КОРПУС И ТОРМОЗ)
- X-PROTECT (ВЛАГОЗАЩИТНЫЕ ВАЛЫ)
- Цельнотянутая дужка
- ТОЧЁНАЯ АЛЮМИНЕВАЯ РУЧКА
- РУЧКА EGG TYPE



РАЗМЕР	ВЕС (ГР)	S AR-B	ПЕРЕДА ТОЧНОЕ ЧИСЛО	КОЛИЧЕСТВО ЛЕСКИ (СМ)
5000	567	5	5,7:1	97
6000	595	5	5,7:1	103
8000	680	5	5,6:1	107
10000	680	5	4,9:1	102
20000	822	5	4,4:1	104
25000	850	5	4 4:1	113



COMPACT
BODY



AERO DYNAMICS

- Общее название для серии катушек Aero Reels
 - Aero Feeder
 - Aero Match
 - Aero Spinning
 - AR-C Aero CI4+
 - AR-C Aero CI4+XG
 - AR-C Aero FA



AERO DYNAMICS

- Все катушки серии Aero делают по схожей концепции:
 - Небольшой корпус комплектуемый со шпулей AR-C большего размера
 - Гладкий и прогрессивный фрикцион
 - Превосходные данные для дальних забросов
 - Наличие Системы Aero Wrap II (бесконечный винт)
 - Проставки на шпулю, позволяющие отказаться от бэкингов.



NEW MODEL

SHIMANO

AERO

Compact reels with big Ideas

C14+ AIR-C SPOOL SHIP X AERO WRAP II



AERO SPINNING FA

AERO FEEDER FA

AERO MATCH FA

 facebook.com/shimano.pesca



SHIMANO FISH NETWORK 

 See us on YouTube
<http://www.youtube.com/FishWithShimanoItaly>

2013-2014

THE ULTIMATE LIGHTWEIGHT CASTING MACHINE

- Ротор и корпус из материала C14+
- X-SHIP
- Холоднокованная главная шестерня
- 1-SPEED AERO WRAP II
- Цельнотянутая дужка
- Влагозащитный тормоз
- Порт для смазки ролика лесоукладывателя
- Ввинчивающиеся складная алюминиевая ручка
- Шпуля AR-C (Не запасная)
- Многоточечный фрикцион
- Модель с японского рынка



SIZE	WEIGHT (G)	S AR-B	GEAR RATIO	LINE RETRIEVE (CM)
4000	255	6	4,8:1	86
4000XG	255	6	6,2:1	111



2013-2014

TRUE ADDITION OF THE LIGHT WEIGHT CONCEPT

- Корпус C14+ и ротор MAGNUMLITE C14+
- X-SHIP
- Холоднокованная главная шестерня
- 1-SPEED AERO WRAP II
- Цельнотянутая дужка
- Точный водонепроницаемый тормоз
- Порт для смазки ролика лесоукладывателя
- Алюминиевая точёная ввинчивающаяся ручка
- Шпуля AR-C (Не запасная)



SIZE	WEIGHT (G)	S AR-B	GEAR RATIO	LINE RETRIEVE (CM)
1000ML	164	6	6,0:1	75
1000	170	6	6,0:1	75
2500	195	6	6,0:1	88
3000	198	6	6,0:1	88
4000	255	6	5,8:1	93



2013-2014

OUR ALLROUND ENTRY AEROWRAP II SPINNING REEL

- Корпус XGT-7, ротор XT-7
- X-SHIP
- Литая под давлением главная шестерня из Цинка
- 1-SPEED AERO WRAP II
- Штампованная дужка
- Влагозащитная тормоз
- Точёная алюминиевая ручка
- Холоднокованая алюминиевая шпуля AR-C
- Холоднокованая алюминиевая запасная шпуля AR-C

SIZE	WEIGHT (G)	S AR-B	GEAR RATIO	LINE RETRIEVE (CM)
1000	210	3	5,0:1	63
2500	270	3	5,0:1	73
3000S	270	3	5,0:1	73
4000	310	3	4,8:1	77
C5000	315	3	4,8:1	90



Movie Exage



NEW



EXAGE MILLIONS CAN'T BE WRONG







ONE MILLION SALES AND COUNTING . . .

Ut verum essum et ea culpa dolores quo dolum unt esciti oditi nam quis molupis sit quam volupta vel ea voluptatem. Musandant verupici dus andiciatet es sinci cum ut fugit, velliam di ommos vellantiae rem ad explat excepra vendae pliuiam inciaescipit re rem dolo culpa con est rem delis est qui nobis que pore eos alitatus eum exces et eumquam aut re milla nonsequamus volut apit dolo beaquisqui consed magnam, qui occus ma est la sus maximintur alique volupta vellectorum harcis quibusa menimi. Ebit eum int audisciunt fuga. Ugiam re vellabo. Nam, con re omniendiaes ut est harcid que se odit peratur? Nus expe dolorum dolestibus dis eiu? Xerum harum atum quisicia ipictat int repellique.

EXAGE FD: 1000, 2500, 3000S (Shallow Spool), 4000



Join us on Facebook

SHIMANO
www.shimano.com



See us on YouTube

<http://www.youtube.com/FishWithShimanoEU>

2013-2014

- Ротор и корпус изготовлен из XGT-7
- VARISPEED II
- Концепция компактного корпуса
- Литая под давлением главная шестерня из Цинка
- Двухсоставная дужка
- Точёная алюминиевая ручка
- Холоднокованная алюминиевая шпуля AR-C
- Холоднокованная алюминиевая запасная шпуля AR-C

SIZE	WEIGHT (G)	S SUS	GEAR RATIO	LINE RETRIEVE (CM)
1000	200	4	5,0:1	61
2500	250	4	5,0:1	72
3000S	250	4	5,0:1	72
4000	320	4	5,0:1	79



2013-2014

THE BIGGEST SELLER WILL SELL EVEN MORE

- Ротор и корпус изготовлен из XT-7
- VARISPEED
- Литая под давлением главная шестерня из Цинка
- Двухсоставная дужка
- Цинковая ручка вылитая под давлением.
- Алюминиевая литая AR-C - основная
- Запасная шпуля AR-C выполнена из XT-7
- Новый дизайн задней крышки

SIZE	WEIGHT (G)	SUS	GEAR RATIO	LINE RETRIEVE (CM)
1000	220	2	5,2:1	64
2500	270	2	5,2:1	74
3000S	270	2	5,2:1	74
4000	360	2	5,1:1	81



2013-2014

THE BEST QUALITY REEL IN ITS PRICE CLASS

- Ротор и корпус из материала XT-7
- VARISPEED
- Литая под давлением главная шестерня из Цинка
- Двухсоставная дужка
- Литая под давлением главная шестерня из Цинка
- Алюминиевая литая AR-C - основная
- Запасная шпуля отсутствует
- Новый дизайн

SIZE	WEIGHT (G)	SUS	GEAR RATIO	LINE RETRIEVE (CM)
1000	210	1	4,6:1	56
2500	255	1	4,6:1	65
3000S	275	1	4,6:1	68
4000	355	1	4,6:1	72



AR-C
SPOOL

2013-2014

SYMETRE 500FL

- Ротор и корпус из материала XT-7
- Система лесокладки VARISPEED II
- Концепция компактного корпуса
- Литая под давлением главная шестерня из Цинка
- Штампованная дужка
- Точёная алюминиевая ручка
- Холоднокованая алюминиевая шпуля AR-C

SIZE	WEIGHT (G)	S SUS	GEAR RATIO	LINE RETRIEVE (CM)
500		4	4,7:1	53



NEW
MEDIUM
MODEL NOW AVAILABLE

MEAN AND LEAN

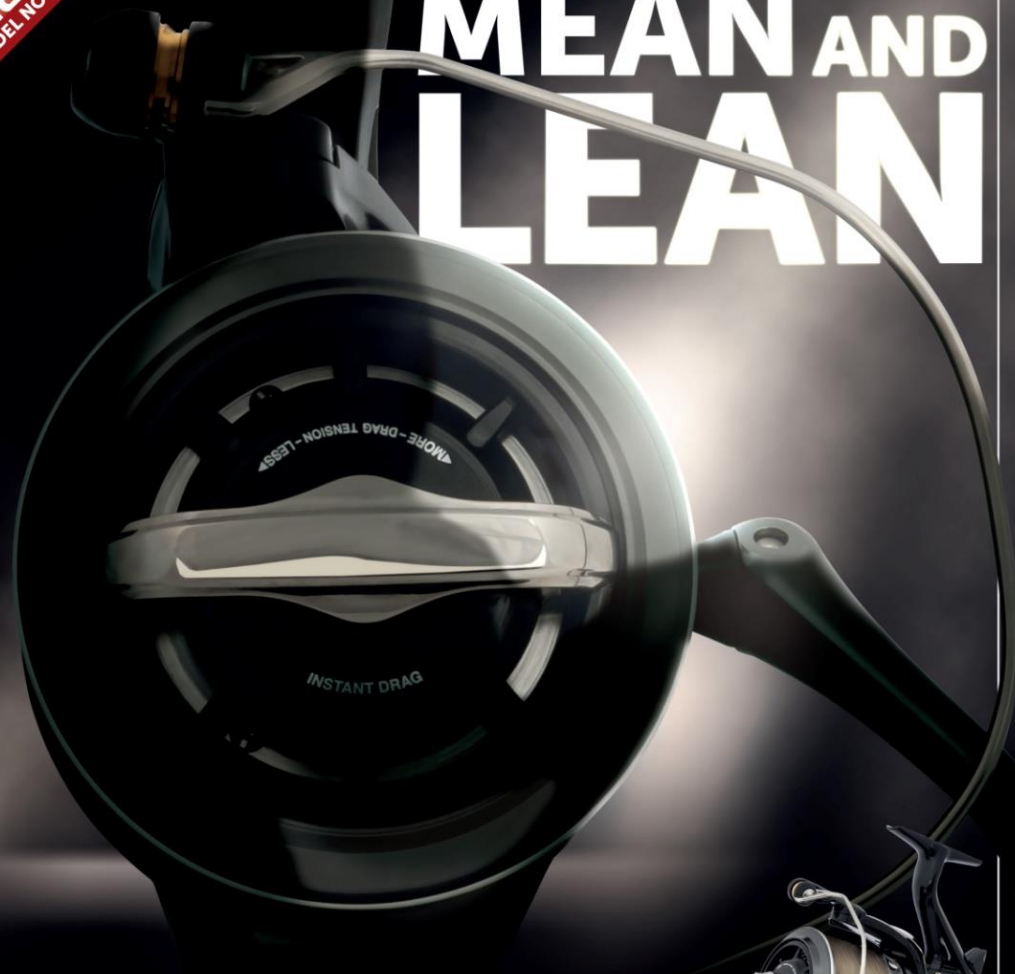

C14+

ARC
SPOOL

SLOW
OSCILLATION

AERO WRAP II

ALUMINIUM
SPARE SPOOL

BAITRUNNER C14 XTR-A LC

OUR ULTIMATE LONG RANGE BAITRUNNER CARP REEL

Lo eumenihici offic tore cum eium fugitas ente qui temque voloremporem nobit, auda vid essimus aut estis et aborerios aliquibus delita etust laut vit, non re voluptatur acearum cone volenderum lant, que que ium allitati vero et, cuscips apiendi doles simendamus, quat eate pa doluptae dis plicipit alignatur sim dolorporem latust quia quation sectiis velent hit id eossi dolorio elenihiil moluopti delland aepero incitium untias dici te net lit fugias eum lit maios reptus ullatint volut facepudant.

SPECIFICATIONS: BIG BAITRUNNER - 640g | 4.6:1 Gear Ratio | 12lb/600m

MEDIUM BAITRUNNER - xxxg | 5.3:1 Gear Ratio | XXIb/XXXm



BIG BAITRUNNER

MEDIUM BAITRUNNER

2013-2014

BAITRUNNER C14+ XTR-A LC (MED)

THE SMALLEST AND LIGHTEST LONGCAST REEL EVER

- Корпус и ротор из материала C14+
- X-SHIP
- Холодно кованная главная шестерня
- Медленная 2-х скоростная AERO WRAP II
- Дужка нового дизайна
- Наличие байтранера
- Влагозащитный тормоз
- Эксплуатационный порт
- Вкручивающаяся точеная рукоять
- Две холоднокованные Алюминиевые шпули AR-C



SIZE	WEIGHT (G)	S AR-B	GEAR RATIO	LINE RETRIEVE (CM)
MED		6	5,3:1	105
BIG	640	6	4,6:1	110



3 LINE REDUCERS OF EACH LINE CAPACITY

- Корпус и ротор из материала CI4+
- X-SHIP
- Холодно кованная главная шестерня
- Медленная 2-х скоростная AERO WRAP II
- Штампованная дужка
- Влагозащитный тормоз
- NO AUTO BAIL RETURN
- Ввинчивающаяся алюминиевая ручка
- Холоднокованная алюминиевые шпули AR-C
- Две холоднокованные Алюминиевые шпули AR-C
- 9 пластиковых проставок для лески.



SIZE	WEIGHT (G)	S AR-B	GEAR RATIO	LINE RETRIEVE (CM)
5500XSB	450	5	5,3:1	105
14000XSB	575	5	4,3:1	103
5500XTB	455	5	5,3:1	105
14000XTB	580	5	4,3:1	103



CI4+

S A-RB

AR-C
SPOOL

X
AERO WRAP II



- Корпус и ротор из **XGT-7**
- Главная пара вылита из цинка под высоким давлением
- Медленная 2-х скоростная AERO WRAP II
- Двухсоставная дужка
- Влагозащитный тормоз
- Холоднокованная алюминиевые шпули AR-C
- Пластиковая запасная шпуля ARC размера 7000
- Пластиковая запасная шпуля ARC размера 6000

IT'S SPEED CASTING

SIZE	WEIGHT (G)	S SUS	GEAR RATIO	LINE RETRIEVE (CM)
8000XTA	720	3	4,6:1	99
8000XSA	705	3	4,6:1	99



NEW

AERO TECHNIUM MgS XTB

The Ultimate Big Pit



See the new Shimano 2013 Catalogue

Get the free mobile app for your phone
<http://gettag.mobi>

SR X SHIP C14+ AR-C SPOOL

THE NEW SHIMANO AERO TECHNIUM MGS XTB
 Destined to become the ultimate distance casting reel for those who want the very best. The Aero Technium is designed without compromise and literally oozes the best that Shimano has to offer in a sleek futuristic body that is finished almost totally in black with subtle chrome detailing. The magnesium and C14+ body components produce remarkable lightness whilst the combination of the AR-C spool, Aero Wrap II and super slow oscillation produces the most perfect line lay. X-ship engineering ensures maximum cranking efficiency when playing fish.

Model	Weight (g)	Spool Capacity	A-RB	Gear Ratio	Line Retrieve (cm)
12000	500	0.40mm-350m	8 + 1 Rollerbearing	4.3:1	102

SHIMANO

YouTube

AERO TECHNIUM MgS XTB

- Корпус из материала MGS, а ротор из C14
- LINE SAFETY GUARD
- Холоднокованная алюминиевая шестерня.
- X-SHIP
- Медленная 1 скоростная AERO WRAP II
- Цельнотянутая душка
- Шпуля со встроенным байтранером.
- Влагозащитный тормоз
- 2 холоднокованные алюминиевые шпули AR-C



SIZE	WEIGHT (G)	S AR-B	GEAR RATIO	LINE RETRIEVE (CM)
12000	500	9	4,3:1	102



SUPER
Mg

C14+

X
AERO WRAP II

— SUPER —
SLOW
OSCILLATION

ARC
SPOOL



SHIMANO
CF
ALUMINUM
COLD FORGED
SPOOL

ONE-PIECE BAIL

AERLEX 7000 XTA SPOD

- Ротор и Корпус из материала XT-7
- Главная шестерня из цинка высокого давления
- 2-SPEED AERO WRAP II
- Двухсоставная дужка
- Холоднокованная алюминиевая дужка AR-C
- **3 Шпули**



SIZE	WEIGHT (G)	SSS	GEAR RATIO	LINE RETRIEVE (CM)
7000	705	1	5,3:1	114



CHRONARCH® CI4+

- X-Ship мультипликатор:
- Повышенная мощность, улучшенное вращение шпули, увеличенный срок службы редуктора, более далёкие забросы
- SVS: Соответствие тормозных усилий, чёткость широкого выбора настроек, и лёгкий быстрый доступ
- Материал CI4+ : Жесткий, лёгкий, компактный, устойчивый к коррозии



SIZE	WEIGHT (G)	S AR-B	GEAR RATIO	LINE RETRIEVE (CM)
151	191	7	6,2:1	66
151HG	191	7	7,6:1	81